

1/20 Scale Multi-Material Kit



LOTUS 98T



'86 Spanish GP

#11 Johnny Dumfries

#12 Ayrton Senna

INSTRUCTIONS

2-3-8 Higashihokima, Adachi-ku, Tokyo 121-0063

Phone: 81-3-5851-2522 Fax: 81-3-5851-2524

URL: <http://www.modelfactoryhiro.com>

E-mail: cus@modelfactoryhiro.com

MFH
Model Factory Hiro

Parts List

TURNED PARTS

<input type="checkbox"/>	T1	フロントホイールリム	Front wheel rim	2
<input type="checkbox"/>	T2	リアホイールリム	Rear wheel rim	2

CLEAR PARTS

<input type="checkbox"/>	C1	テールライト	Tail light	1
--------------------------	----	--------	------------	---

VACUUM PARTS

<input type="checkbox"/>	V1	ウインドシールド	Wind shield	1
--------------------------	----	----------	-------------	---

OTHERS

<input type="checkbox"/>	フロントタイヤ	Front tire	2
<input type="checkbox"/>	リアタイヤ	Rear tire	2
<input type="checkbox"/>	洋白線	Nickel silver line	
	φ0.5mm		1
	φ0.8mm		2
<input type="checkbox"/>	スプリング	Spring	2
<input type="checkbox"/>	黒ネジ	Black screw	16
<input type="checkbox"/>	リベット	Rivet	28
<input type="checkbox"/>	平リベット	Flat rivet	16
<input type="checkbox"/>	エッチング	Photo etched plate	2
<input type="checkbox"/>	デカール	Decal	3
<input type="checkbox"/>	シートベルトステッカー	Seat belt Sticker	1

デカールはファイル等に入れて別途に保存して下さい。
 デカールに白い粉末が付いている物がありますが、品質には問題ありません。
 Preserve decals in other files for keep their condition.
 Even if white powder is attached to decals, there is no problem.

注意

本製品は、中級者以上を対象とした組立てキットです。
 このキットには、尖った部品や小さな部品が含まれています。
 子供の誤飲や怪我、又ビニール袋による窒息などの事故にご注意ください。
 塗料、工具、接着剤等は、説明書に従い正しくお使い下さい。

CAUTION

This kit is intended for over 16 years old.
 Small parts and sharp parts are included, so keep away from reach of children.
 Read carefully each instruction before use tools, cutter, adhesive, etc.

Color table

notice. The color, using on this instruction is Mr. color, from GUNZE SANGYO (GSI CREOS).

(注) この説明書ではグンゼ産業 (G S I クレオス) のMr Colorを使用しています。

0	磨き出し	Polish	33	ツヤ消し黒	Flat black
2	黒	Black	47	クリアーレッド	Clear red
3	赤	Red	76	メタリックブルー	Metallic blue
8	シルバー	Silver	92	半ツヤ黒	Semi gloss black
9	ゴールド	Gold	103	ガンステンレス	Gun stainless
28	黒鉄色	Steel	30	フラットベース	Flat base

組み立て前に十分に仮組みを行って下さい。 Do carefully a temporary assembling.

1

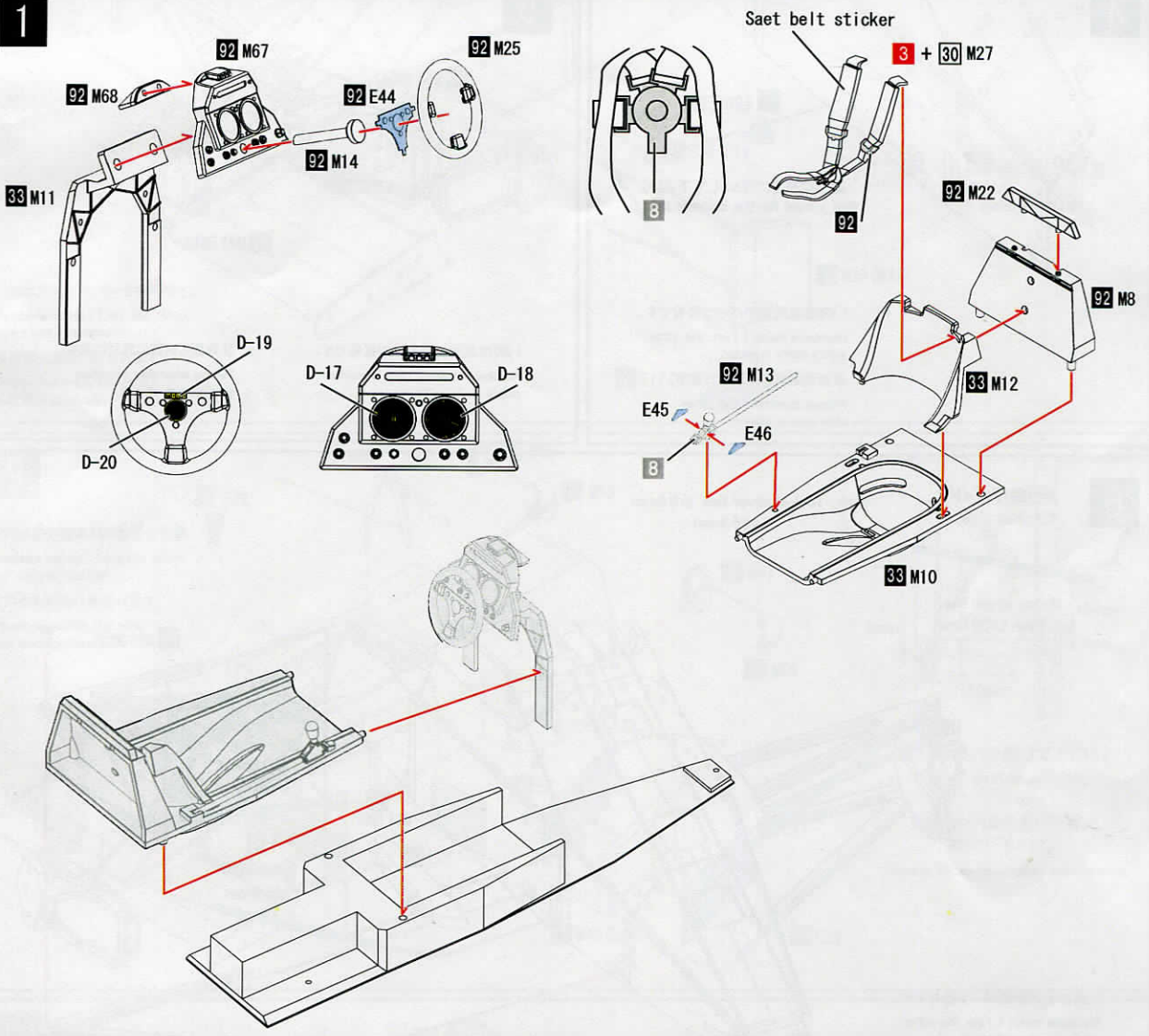

2

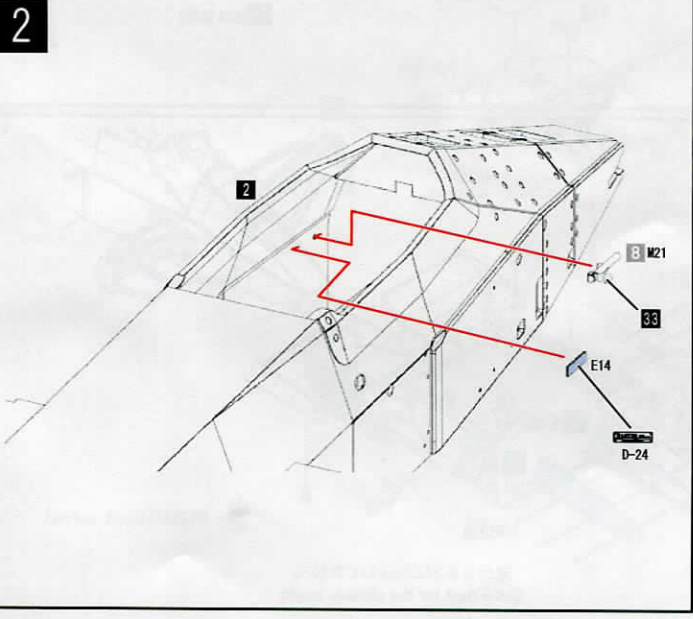

3

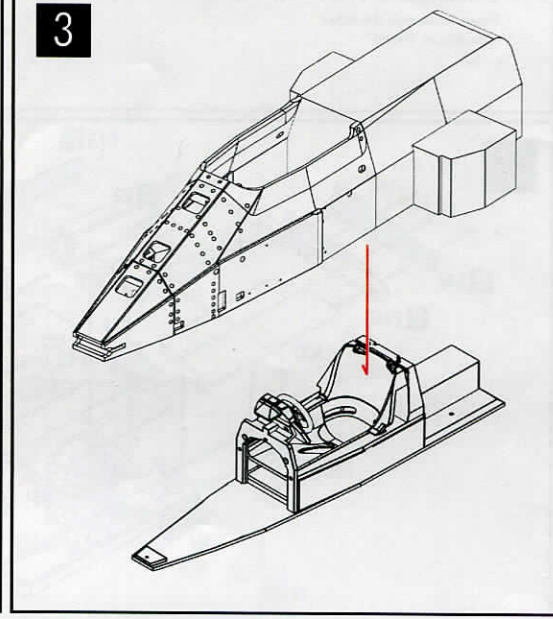

4

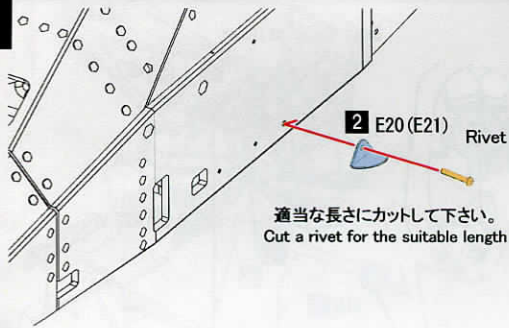

()内は反対側のパーツ番号です。
Numbers inside () are the other side's parts number
反対側も同様に取付けます。
Please assemble the other side also as shown.

5

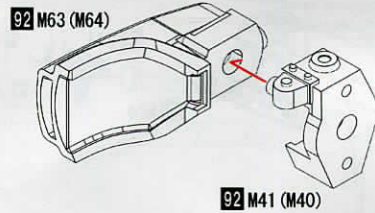

()内は反対側のパーツ番号です。
Numbers inside () are the other side's parts number

反対側も同様に取付けます。
Please assemble the other side also as shown.

6

折り曲げガイド
<Actual size>

Nickel silver line $\phi 0.8\text{mm}$
L=25.5mm



黒ネジ (Black screw)

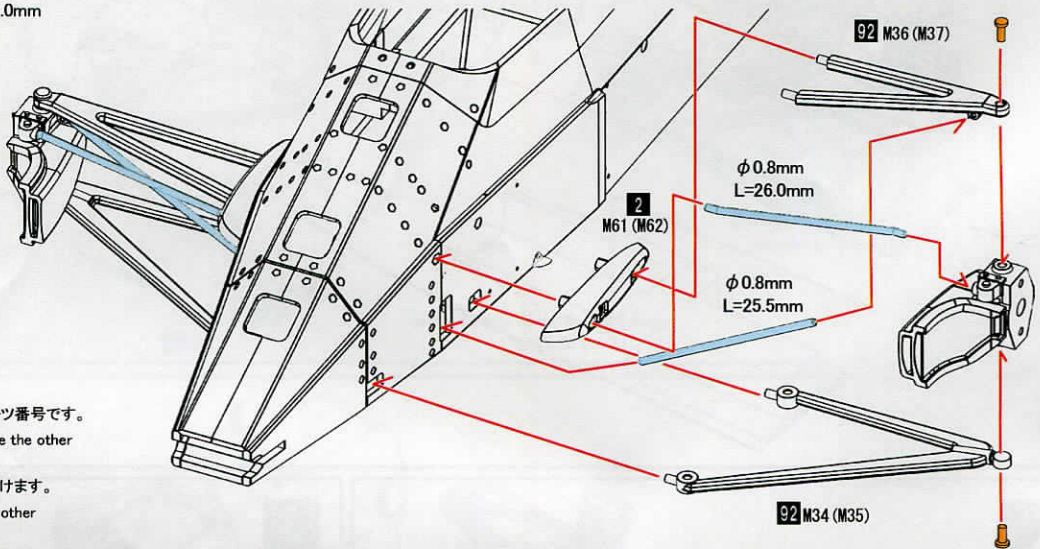

()内は反対側のパーツ番号です。
Numbers inside () are the other side's parts number
反対側も同様に取付けます。
Please assemble the other side also as shown.

7

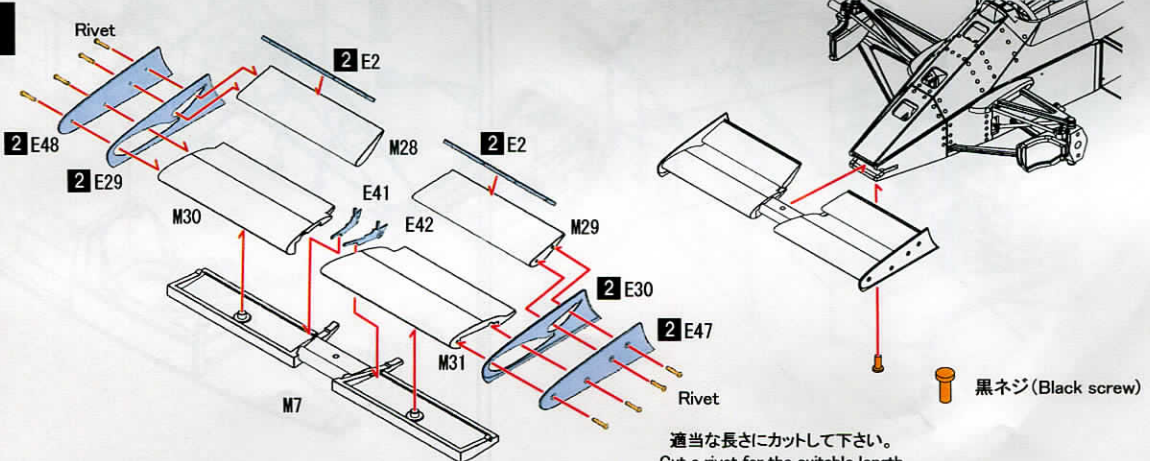

黒ネジ (Black screw)

適当な長さにカットして下さい。
Cut a rivet for the suitable length

8

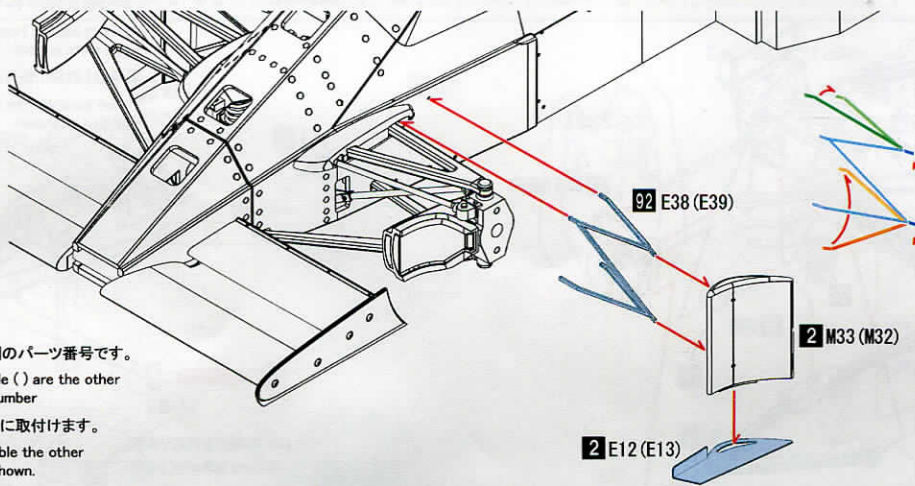

図の様に折り曲げて下さい。
Bend as shown

()内は反対側のパーツ番号です。
Numbers inside () are the other side's parts number
反対側も同様に取付けます。
Please assemble the other side also as shown.

9

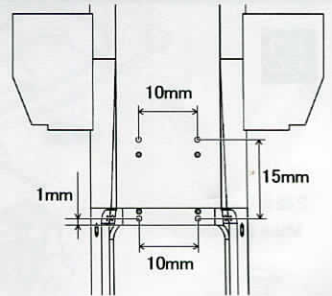
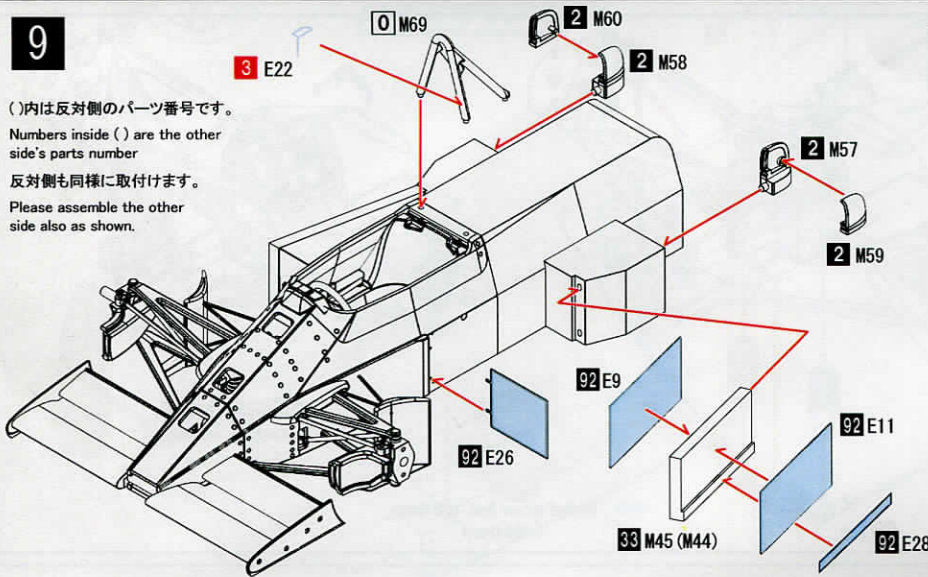

φ1mmの穴を開けて下さい。
Drill hole

■ 部分の穴をパテ等で埋めて下さい。
Please fill in the holes with patty.

()内は反対側のパーツ番号です。
Numbers inside () are the other side's parts number
反対側も同様に取付けます。
Please assemble the other side also as shown.

10

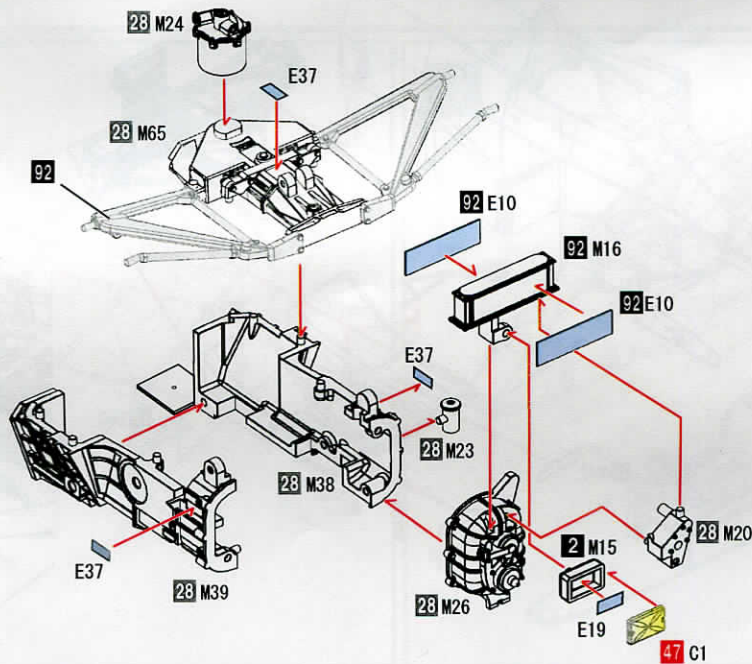

()内は反対側のパーツ番号です。
Numbers inside () are the other side's parts number
反対側も同様に取付けます。
Please assemble the other side also as shown.

11

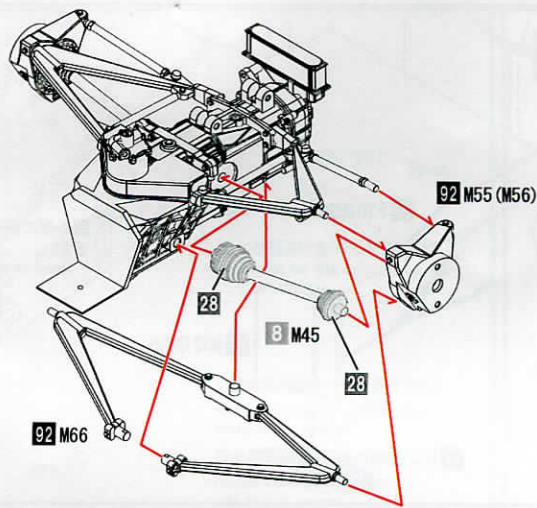

()内は反対側のパーツ番号です。
 Numbers inside () are the other side's parts number
 反対側も同様に取付けます。
 Please assemble the other side also as shown.

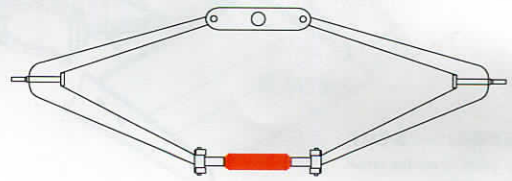

の部分を切り取ります。
 Discard indicated area.

12

2個作ります。
 Make 2 each

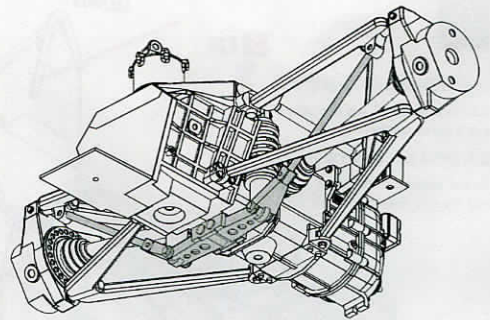
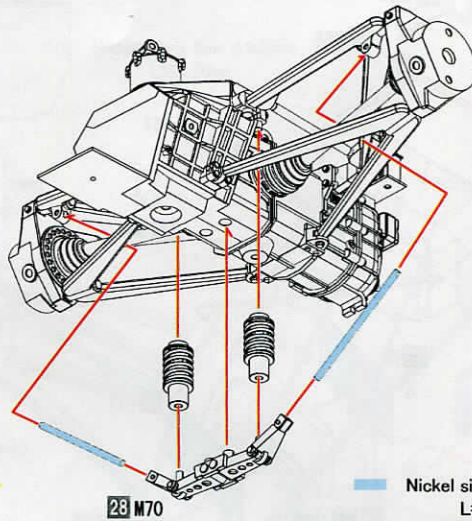
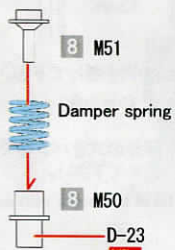

図の様に取付けます。
 Attach as shown

Nickel silver line $\phi 0.8\text{mm}$
 L=23.0mm

13

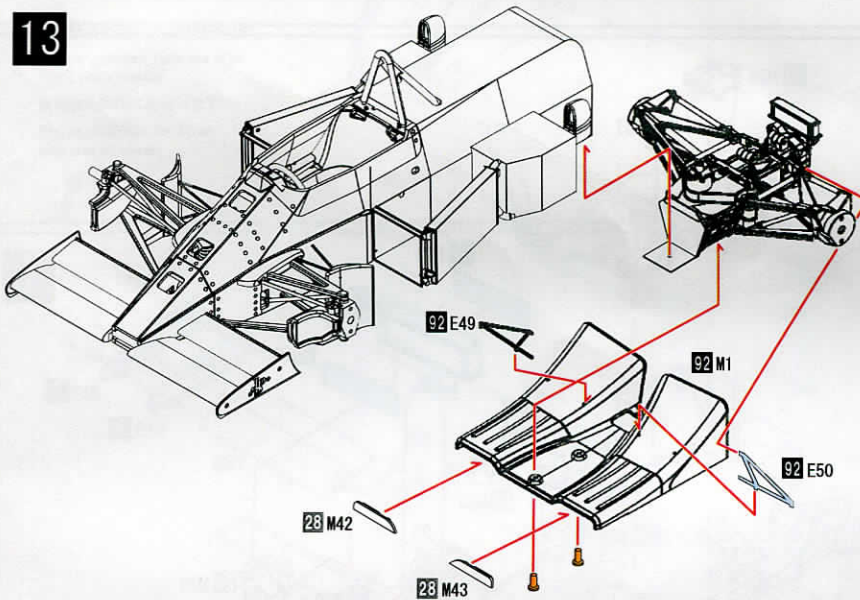

図の様に取付けます。
 Attach as shown

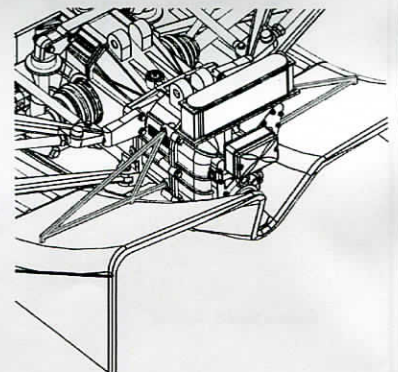

14

Rivet 適当な長さにカットして下さい。
Cut a rivet for the suitable length

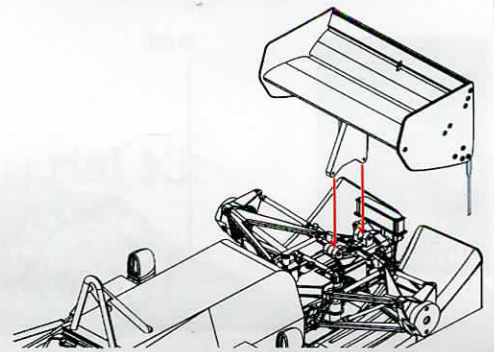
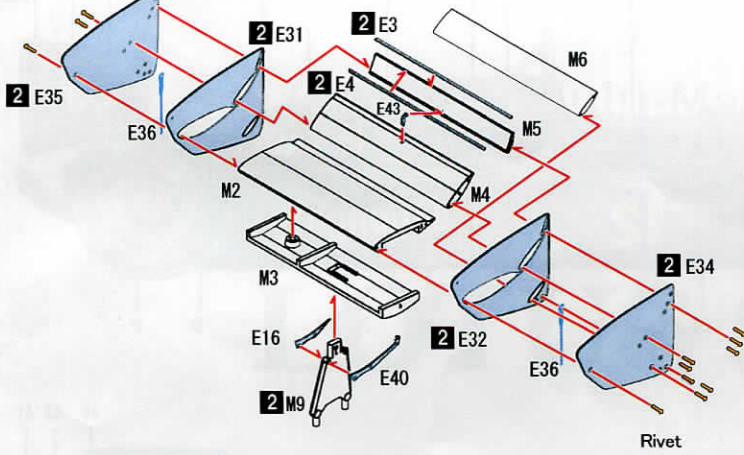

お手持ちの資料を参考に取付けて下さい。
Please refer to materials which you have

15

折り曲げガイド
<Actual size>

Nickel silver line
φ0.5mm L=5.5mm

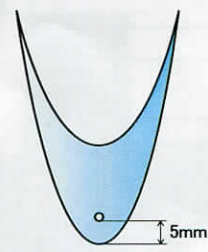
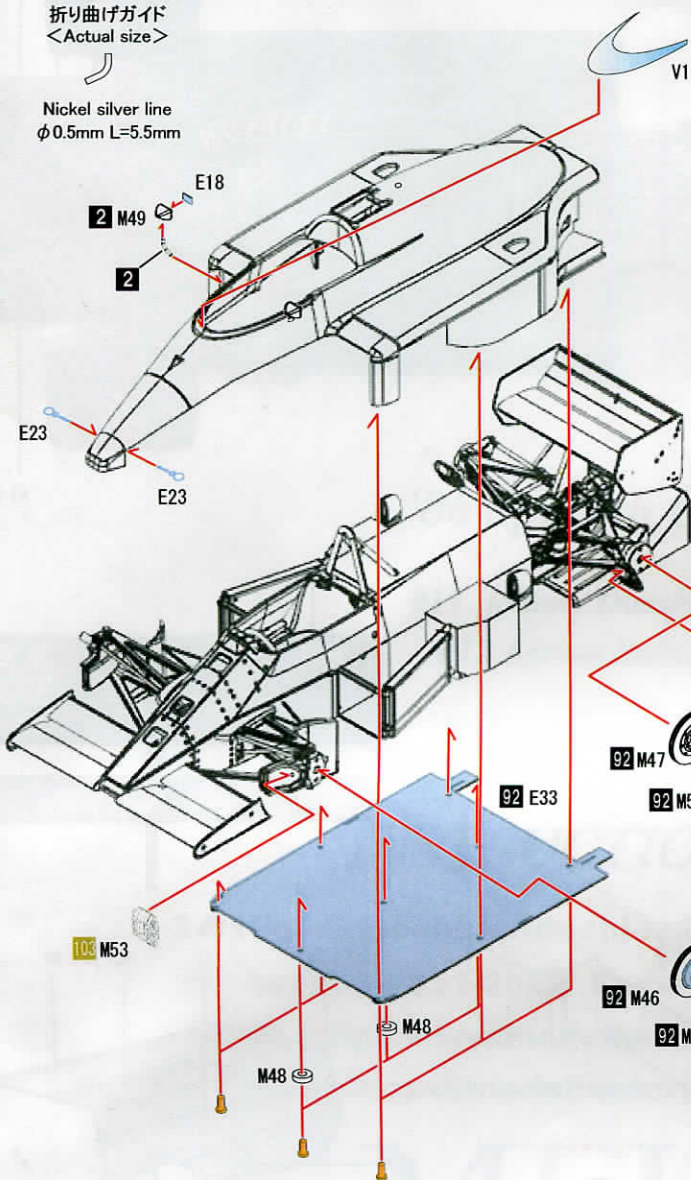

φ2mmの穴を開けて下さい。
Drill hole

お手持ちの資料を参考に取付けて下さい。
Please refer to materials which you have

黒ネジ (Black screw)

適当な長さにカットして下さい。
Cut a flange rivet for the suitable length

Flange rivet

